



HP2051



PRODUIT

Gencod

0088381043243

PERCEUSE à percussion 2 vitesses

Caractéristiques Techniques

Puissance (W)	720
Capacités (mm)	
Béton	20
Acier	H : 8 B : 13
Bois	H : 25 B : 40
Mandrin autoserrant	13
Vitesse (tr/min)	
Haute	0 à 2900
Basse	0 à 1200
Frappe (cps/min)	
Haute	0 à 58000
Basse	0 à 24000
Dimension (mm)	360*220*70
Poids (kg)	2,3
Longueur du câble (m)	2,5

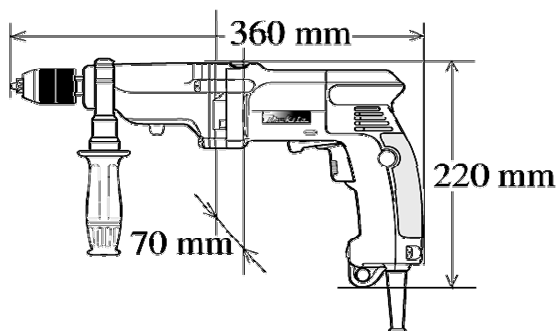

Points forts

Compacte et puissante

Equipée d'un limiteur de couple pour travailler en toute sécurité

Niveau de vibration très bas pour éviter la fatigue lors de son utilisation

Mandrin autoserrant de haute performance

Applications

Perçage
Chevillage

Livré avec

Guide de profondeur
Poignée
Coffret

MASTER CARTON (mm)		
L : 520	*I : 445	*H : 340
Poids :	21 kg	
Nbr de pièces :	5	

CARTON UNITAIRE (mm)		
L : 100	*I : 345	*H : 340
Poids :	4,1 kg	

